

# Quattro Freni 2017



РУССКИЙ  
ИНТЕЛЛЕКТ

ИТАЛЬЯНСКИЕ  
ТЕХНОЛОГИИ

## ШИРОЧАЙШИЙ АССОРТИМЕНТ И ЛИНЕЙКА ПРОИЗВОДСТВА



- ✓ 18000 артикулов различных групп,
- ✓ из них 5300 в постоянном наличии на главном складе;
- ✓ широкий спектр уникальных запчастей – запчасти, поставляемые только под маркой QF, либо OEM

# КАЧЕСТВЕННЫЕ АНАЛОГИ ОРИГИНАЛЬНЫХ АВТОЗАПЧАСТЕЙ





- ✓ Собственное, сертифицированное по ISO 9001, производство полного цикла в Ярославле.
- ✓ Бесшумная фрикционная смесь, не имеющая аналогов в мире, превосходящая по показателям такие бренды, как Textar и TRW.



- Производительность производства в г. Ярославль более 3 млн. тормозных колодок в год
- Сотрудничество с более чем 200 китайскими фабриками, в том числе OEM – производителями
- Уникальное сертификационное оборудование для тестирования тормозных колодок в различных испытаниях – контроль коэффициента торможения в разный период (и с разным усилием) на педаль тормоза, имитация горных условий

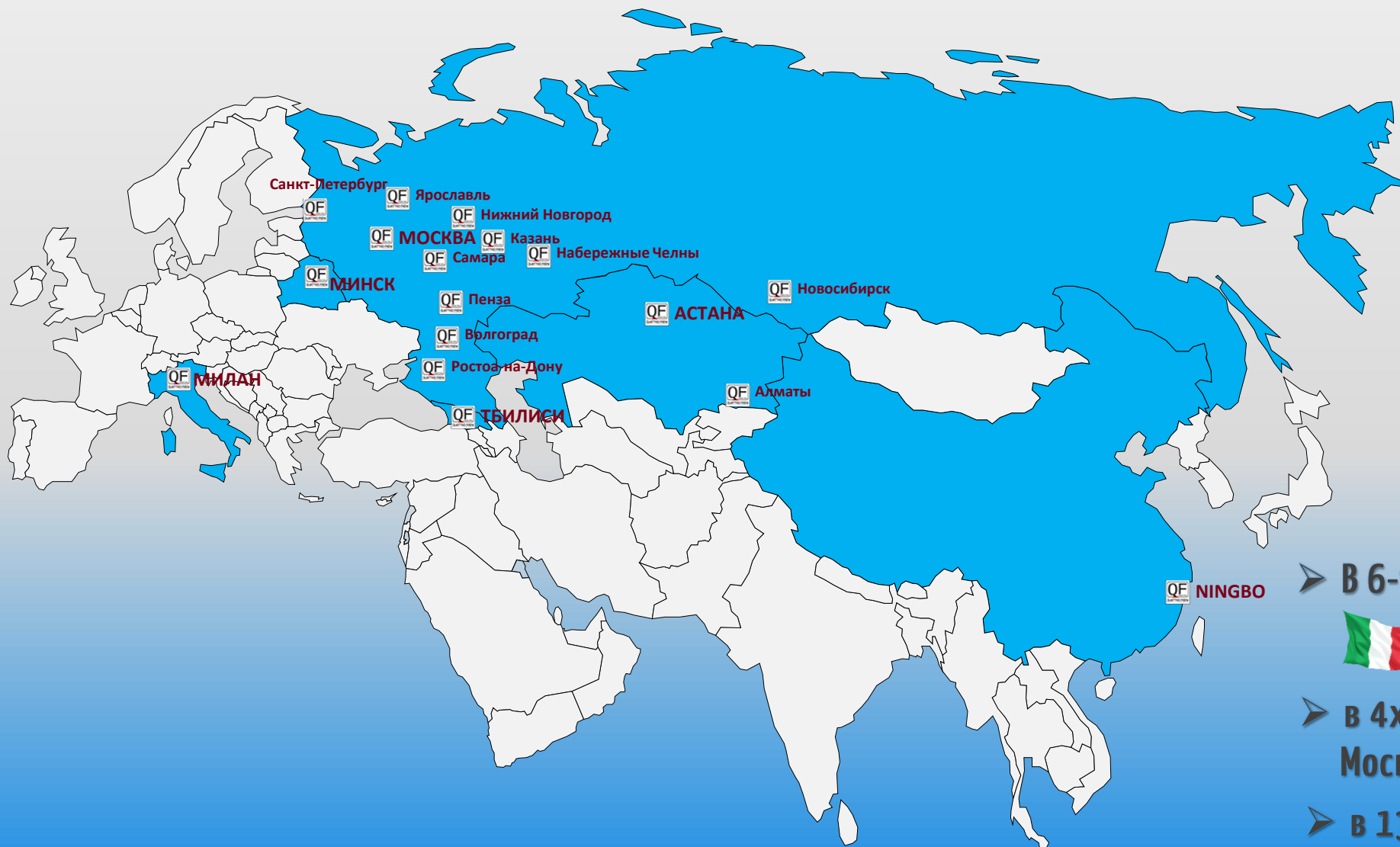

➤ В 6-ти странах:



➤ в 4х столицах:

Москва, Минск, Тбилиси, Астана

➤ в 13-ти региональных центрах

## СОБСТВЕННЫЙ СКЛАДСКОЙ КОМПЛЕКС



Собственный складской комплекс в  
Подмосковье (10 км от МКАД)  
2 строения площадью по 1500м<sup>2</sup> и  
одно 2-х этажное  
административное здание –  
350м<sup>2</sup>.

## СОБСТВЕННЫЙ СКЛАДСКОЙ КОМПЛЕКС

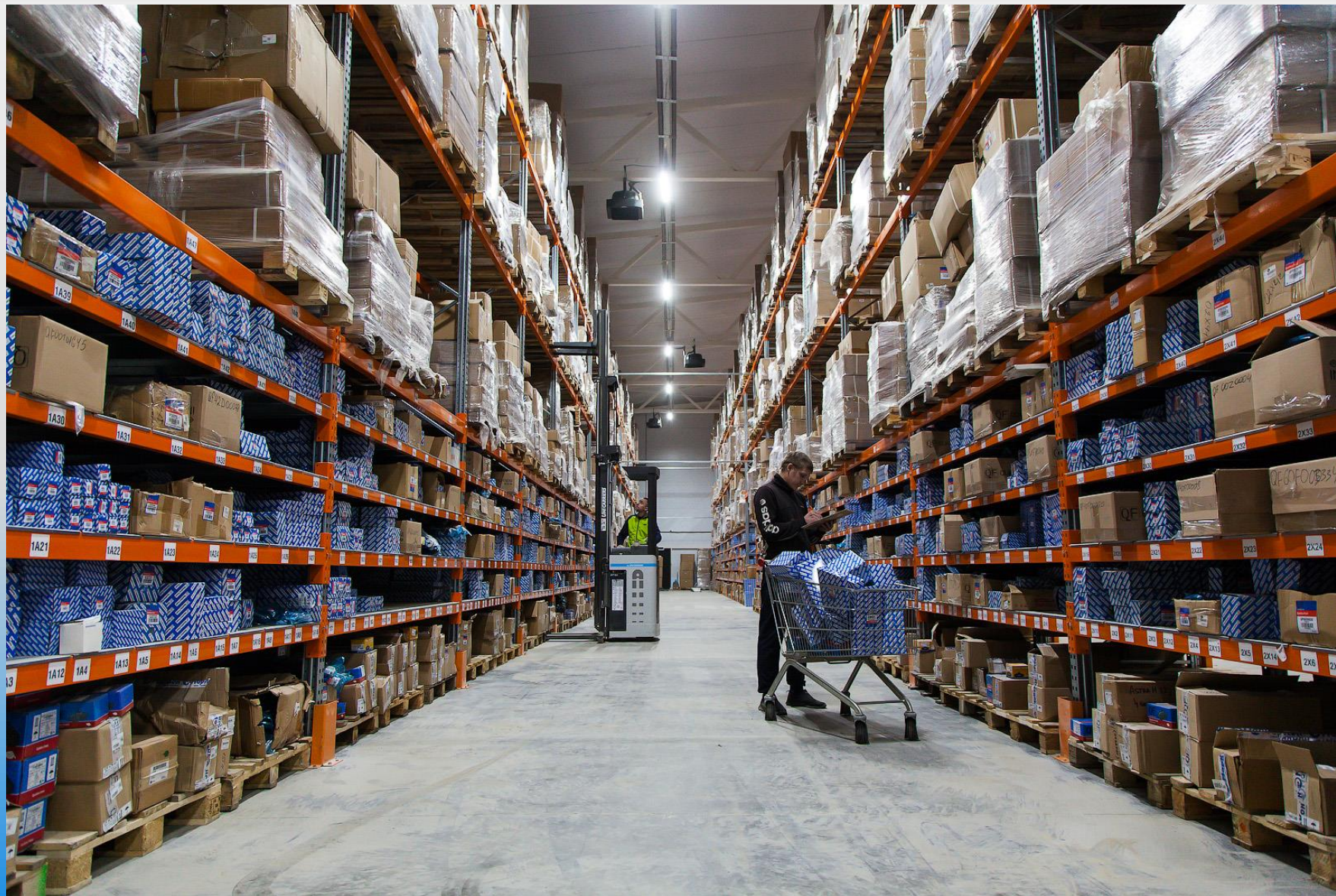

Обеспечение постоянной  
широты ассортимента в  
5800 артикулов и глубины  
хранения в 1 млн. штук.



# ИСТОРИЯ QUATTRO FRENI

У группы представителей из нескольких европейских компаний появилась идея наладить совместное производство запасных частей. Сформировался коллективный бренд «Quattro Freni»

**Выход  
«Quattro Freni» на  
международную  
арену**

Реконструкция позволила создать на его базе современное производство запасных частей премиального качества по европейским стандартам "Quattro Freni"



**1990г.  
г. Милан, Италия**

Представители «Quattro Freni» решили провести экспертную оценку российского рынка запасных частей, а также оценить перспективы выхода на него.

**реконструкция  
завода МарКон**

Более чем 20-летний опыт работы с оригинальным оборудованием позволяет компании "Quattro Freni" проектировать и изготавливать современные детали и системы для автомобилей ведущих мировых производителей, которые не уступают оригинальным по своим рабочим и техническим характеристикам

## ПОЧЕМУ QUATTRO FRENI ?

 Широчайший ассортимент номенклатуры запчастей с постоянной актуализацией по автопарку и спросу;

 Сильное предложение по уникальным позициям, которые присутствуют лишь под брендом оригинального производителя (Toyota, Mercedes и т.д.);

 Большое количество составных запчастей – тот случай, когда нужен сайлентблок, а поставляется только рычаг в сборе и т.д.;

 Информационная и маркетинговая поддержка представительства – консультации, база данных по кросс-референсам;

 Премиальное качество за разумные деньги;  
Оптовым покупателям и B2B-партнёрам:

 Гарантированная скидка;

 Лояльная политика по возвратам;

 Оперативные отгрузки;

 Клиентоориентированность



ВЫ МОЖЕТЕ ЕЗДИТЬ  
НА ЛЮБОЙ МАШИНЕ



ДОВЕРЯЯ  
QUATTRO FRENI

# Благодарим за внимание!

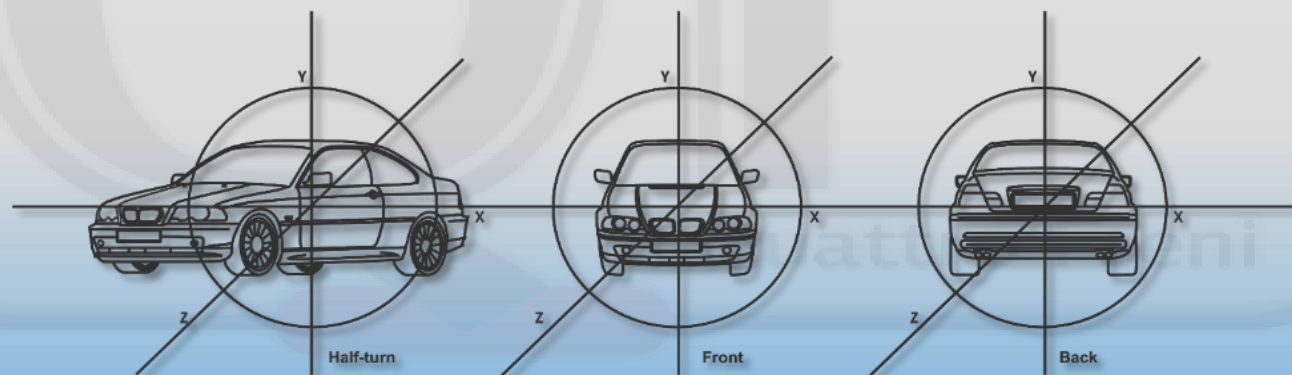

<http://quattrofreni.com/>